

# Haur Finncup 2014

## Lopen ampumaurheilukeskus

### 10.8.2014

Aseman nimi	Rata	Suunnittelija	Lks
Hei me heilutaan 2014!	Loppi monttu A	Jere Hakanen	32
Bling Bling	Loppi monttu B	Jaakko Hyvätti	21
Case Closed	Loppi monttu C	Sampo Siitari	18
CLC-67	Loppi 150 m	IPSC	12
Ole hyvä!	Loppi 150 m	Jere Hakanen	8
Kolmioraama	Loppi 100 m	Jere Hakanen	12
Tupla-Billi	Loppi 100 m	Jere Hakanen	12
Uljasmuotoisen kuurupiilo	Loppi 100 m	Kimmo Veijalainen	12
Ambikäpälän kosto 2014	Loppi 100 m	Jere Hakanen	8
		Lks yhteensä	135



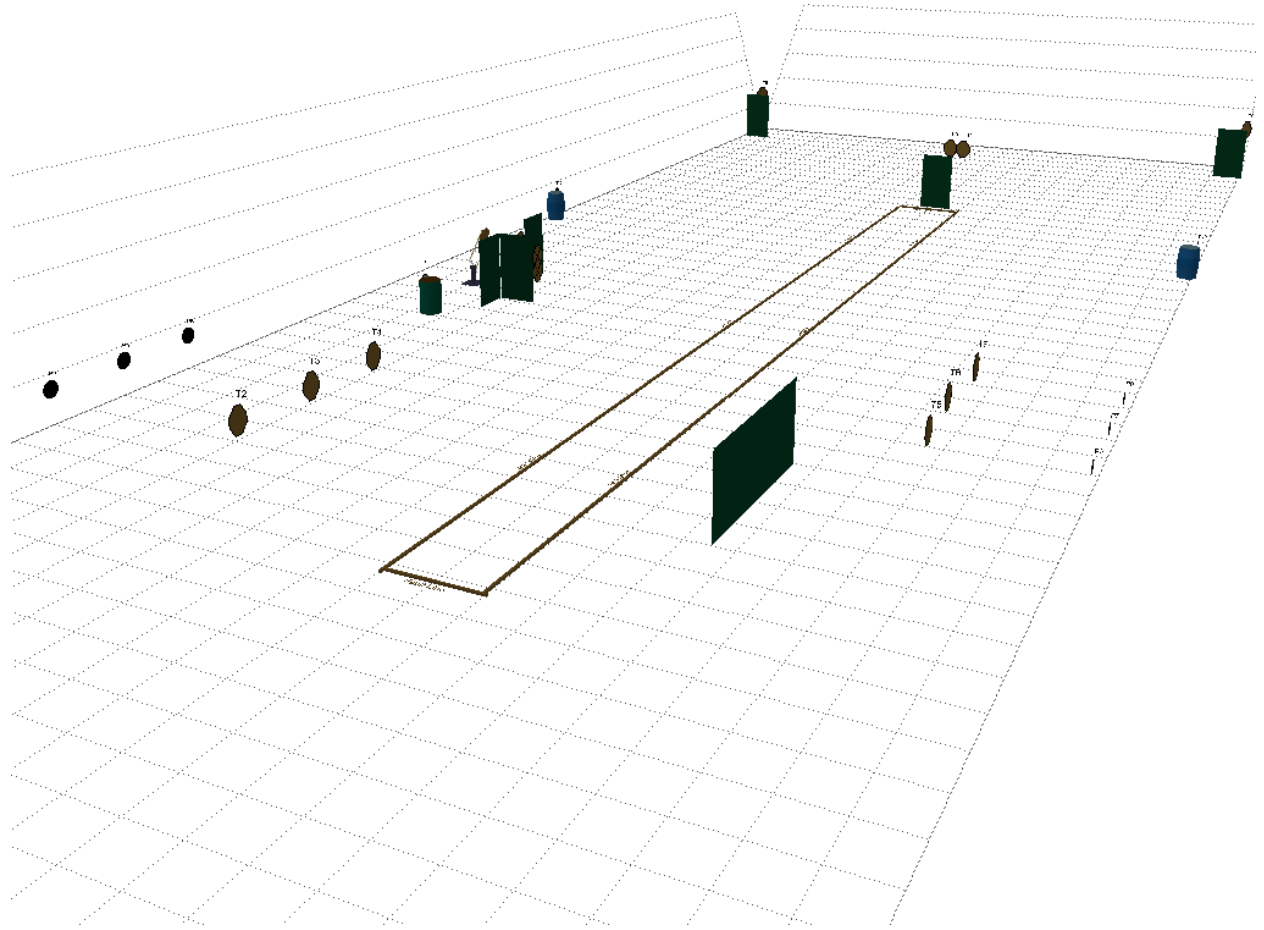

## Asema 2, Loppi monttu B, Bling Bling

Vähintään 21 laukausta

Keskipitkä asema, 8 paperitaulua, 3 metallilevyä, 2 popperia

### Toiminta

Äänimerkistä ammu maalit alueilta A, B ja C.

### Lähtöasento

Seisten rennosti alueella A tai B, ase ladattuna kotelossa.

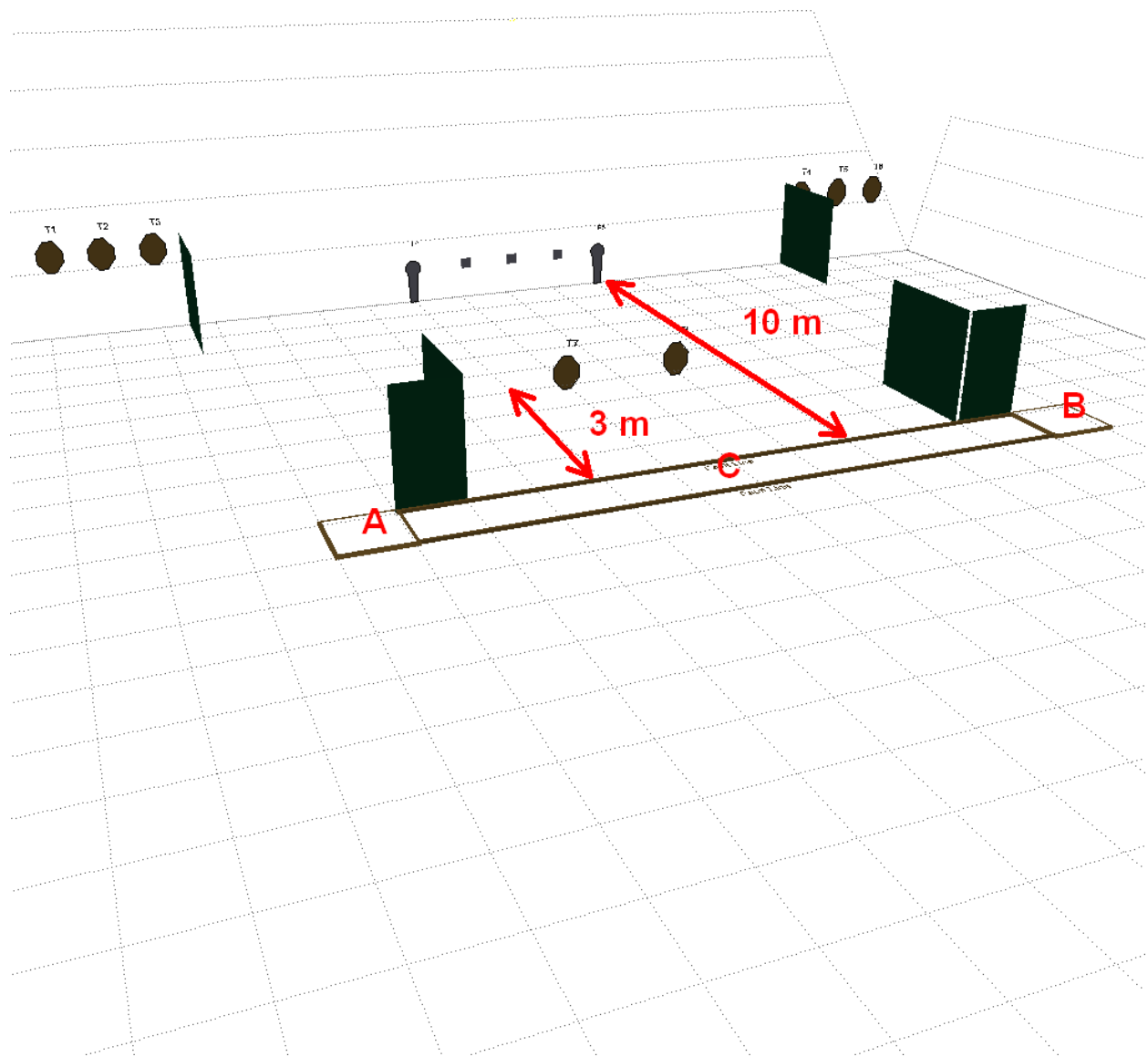

## Asema 3, Loppi monttu C, Case Closed

Vähintään 18 laukausta

Keskipitkä asema, 8 paperitaulua, 2 metallilevyä, sakkotauluja

### Toiminta

Äänimerkistä ammu maalit rikelinjoin rajatulta alueelta.

### Lähtöasento

Seisten rennosti pöydän vieressä. Lataamaton ase ja käytettävät lippaat suljetussa laatikossa.

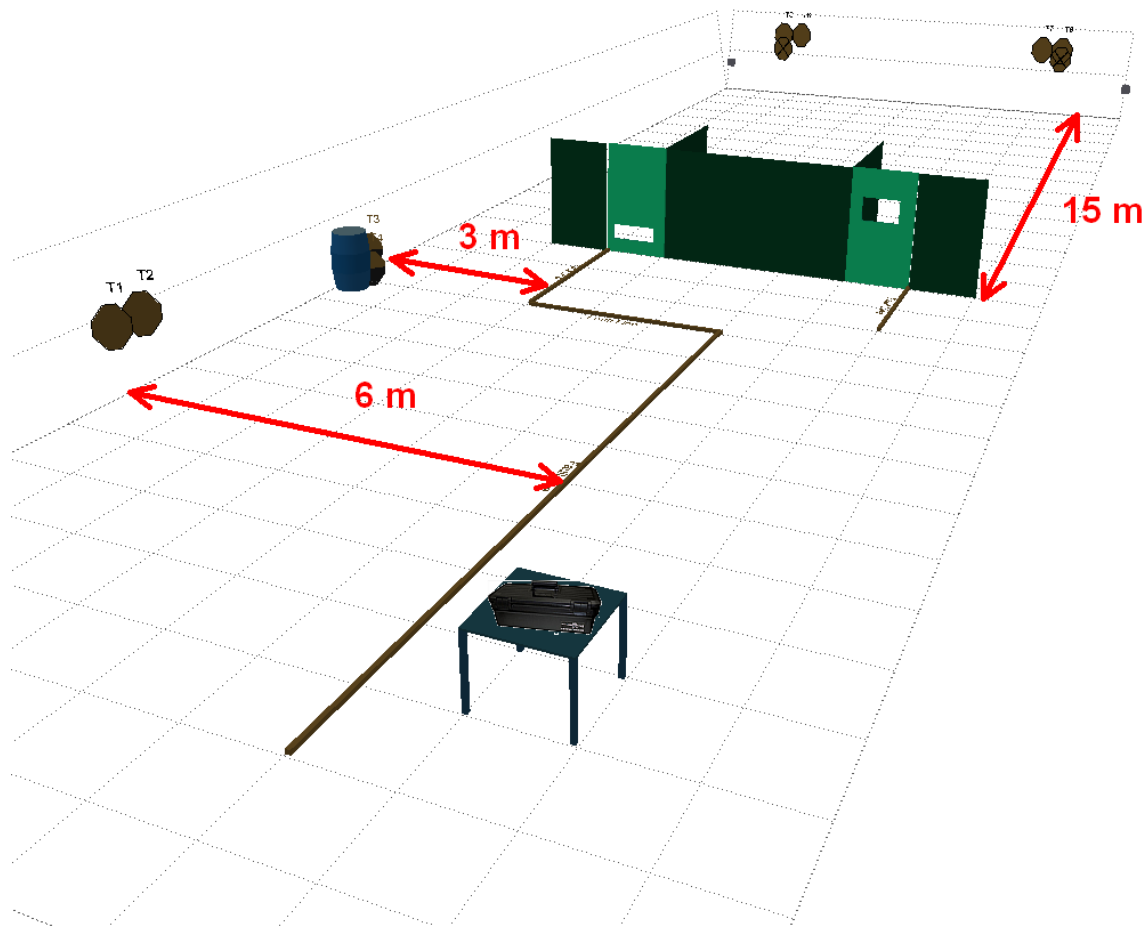

# Asema 4, Loppi 150 m, CLC-67

Vähintään 12 laukausta

Luokitteluasema, 6 paperitaulua, joista 4 ositettua, sakkotauluja

## Toiminta

Ammu äänimerkistä alueelta A tauluihin T1-T6 yksi laukaus kuhunkin, suorita pakollinen lippaanvaihto ja ammu alueelta A tauluihin T1-T6 yksi laukaus kuhunkin.

## Lähtöasento

Seisten rennosti alueella A kohden tauluja.

 <b>IPSC CLASSIFIER - STAGE: CLC-67</b> <small>The International Practical Shooting Confederation - P.O. Box 972 Oakville, Ontario, Canada L6J 9Z9 Tel: (905) 849-6960 - fax: (905) 842-4323</small>	
<b>Course of Fire Type:</b> Short Classifier Stage	<b>Scoring:</b> Comstock
<b>Stage Procedure:</b> On start signal, from Area A, shoot T1-T6 with one round each target, perform a mandatory reload, and from Area A, shoot T1-T6 with one round each target.	<b>Targets:</b> 6 Classic
	<b>Possible Points:</b> 60
	<b>Minimum Rounds:</b> 12
	<b>Start Position:</b> Standing relaxed in Area A facing targets.
	<b>Start:</b> On audible signal
	<b>Stop:</b> Last shot
	<b>Penalties:</b> As per current edition IPSC rules

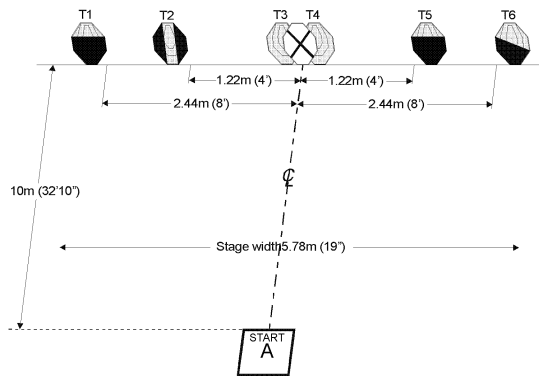

**SETUP NOTES:** Set paper targets to 1.52m (5 feet) to the top of targets. Area A is 0.92m (3') by 0.92m (3'). T1 and T2 hard cover is from perforation of A zone outward from top to bottom on both sides of A zone. T5 hard cover cuts through from notch to notch as shown. T6 hard cover runs diagonal from top left notch downward to top bottom notch. T3 and T4 are butted edge to edge, the penalty target is then centered on them. Center of the penalty target is on center line.

**Asema 5, Loppi 150 m, Ole hyvä!**  
**Vähintään 8 laukausta**  
Lyhyt asema, 4 paperitaulua, sakkotauluja

## Toiminta

Äänimerkistä ammu maalit rikelinjoin rajatulta alueelta.

## Lähtöasento

Seisten rennossa asennossa kantapäät merkityillä paikoilla takarikelinjassa, M&M-karkki heikomman käden kämmenen päällä, kämmen ylöspäin, sormet suorina. Vahvempi käsi rennosti sivulla. Ase ladattuna kotelossa.

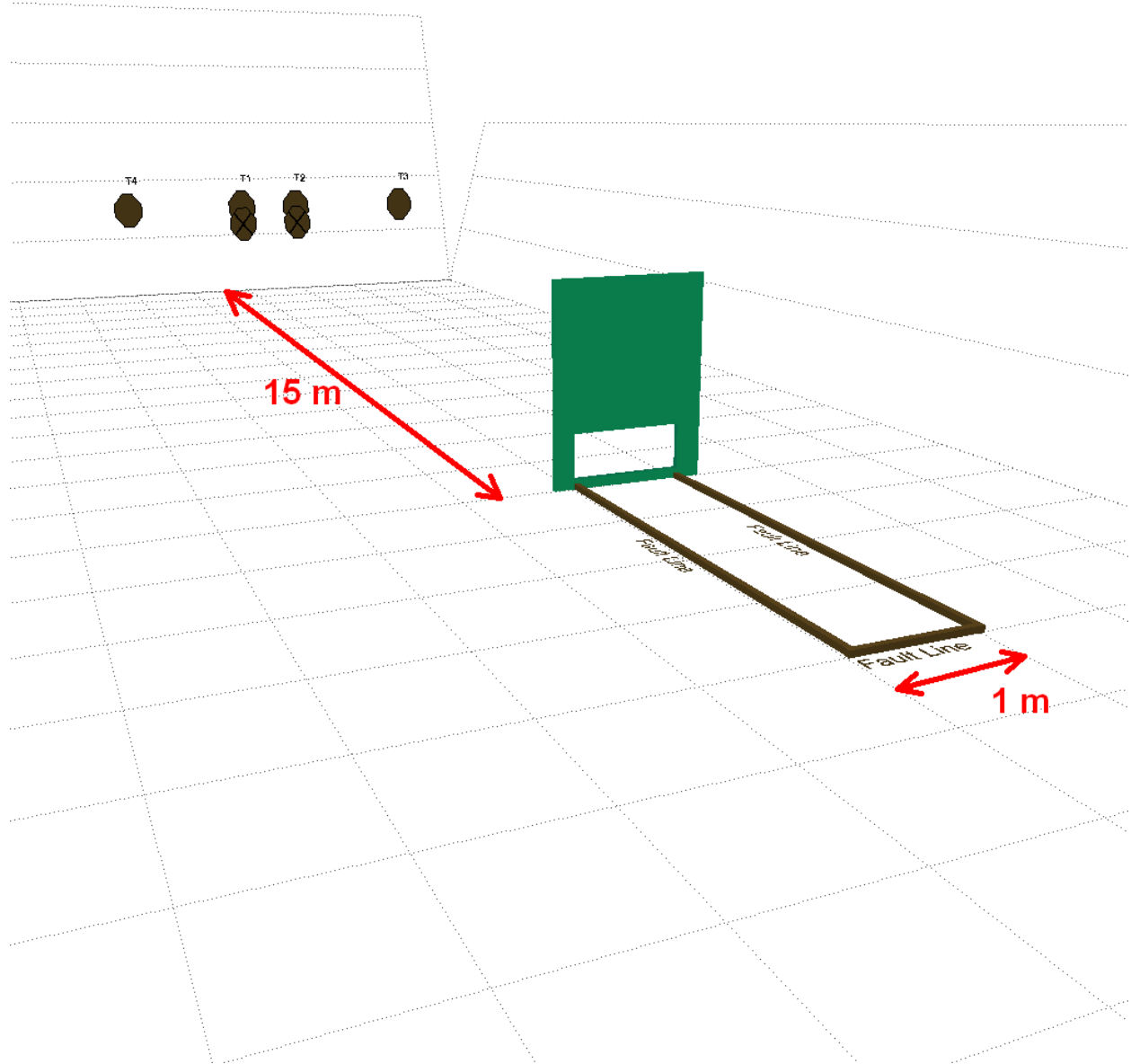

**Asema 6, Loppi 100 m, Kolmioraama**  
**Vähintään 12 laukausta**  
**Lyhyt asema, 6 paperitaulua**

## Toiminta

Äänimerkistä ammu maalit yhdestä tai useammasta laatikosta A, B, C.

## Lähtöasento

Seisten rennossa asennossa kohti tauluja laatikossa A tai B, ase ladattuna kotelossa.

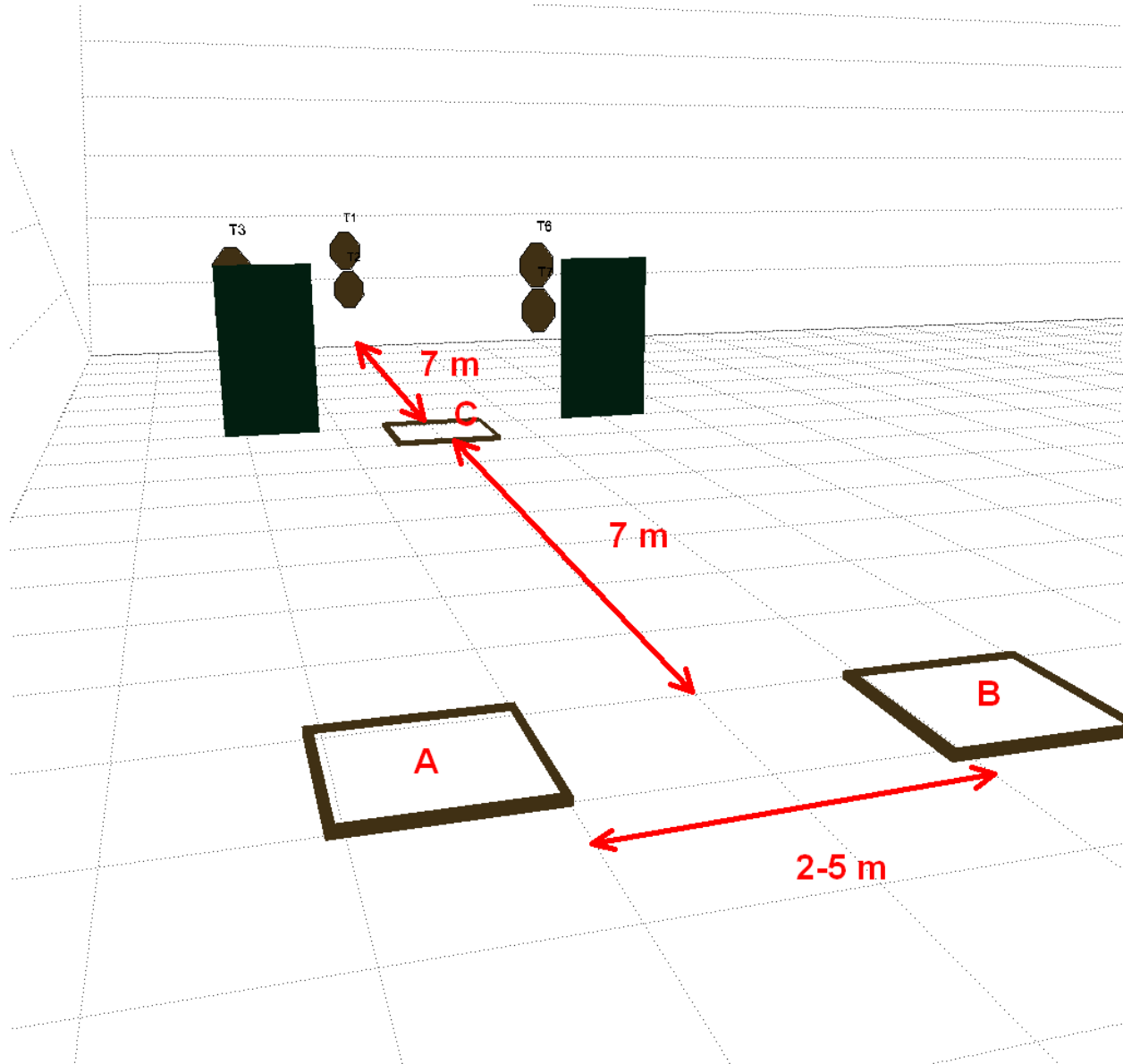

## Asema 7, Loppi 100 m, Tupla-Billi

Vähintään 12 laukausta

Lyhyt asema, 2 paperitaulua

### Toiminta

Äänimerkistä ammu tauluun T1 tai T2 kuusi laukausta. Vaihda lipasta ja ammu viereisestä laatikosta vielä ampumatta olevaan tauluun kuusi laukausta.

### Lähtöasento

Seisten rennosti tauluja kohden laatikossa A tai B, ranteet olkapäiden yläpuolella, ase ladattuna kotelossa.

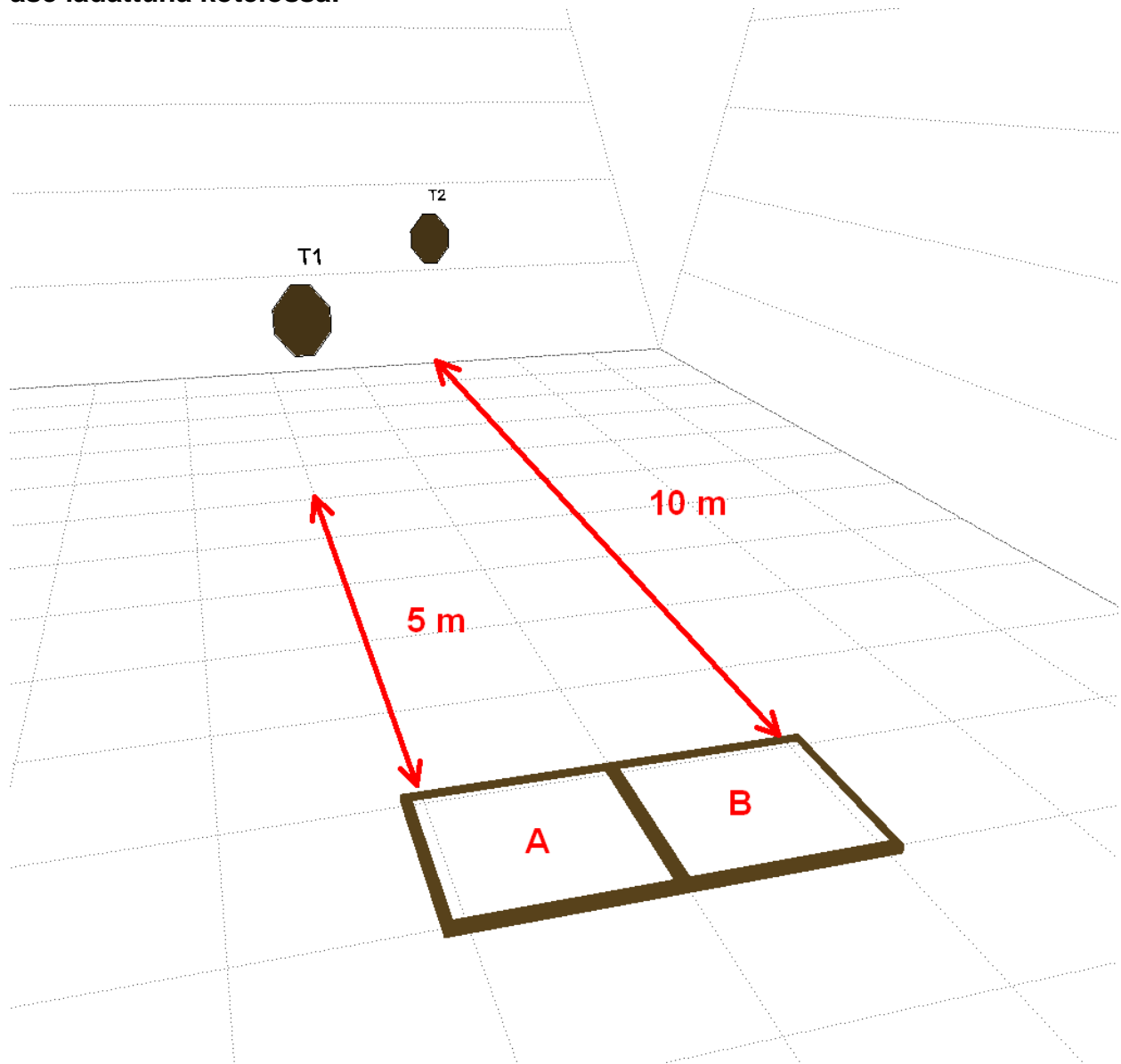

**Asema 8, Loppi 100 m, Uljasmuotoisen kuurupiilo**  
**Vähintään 12 laukausta**  
Lyhyt asema, 6 paperitaulua (joista 2 IPSC-minitaulua), sakkotauluja

## Toiminta

Ammu äänimerkistä maalit alueelta A.

## Lähtöasento

Seisten rennosti alueella A, ase ladattuna kotelossa.

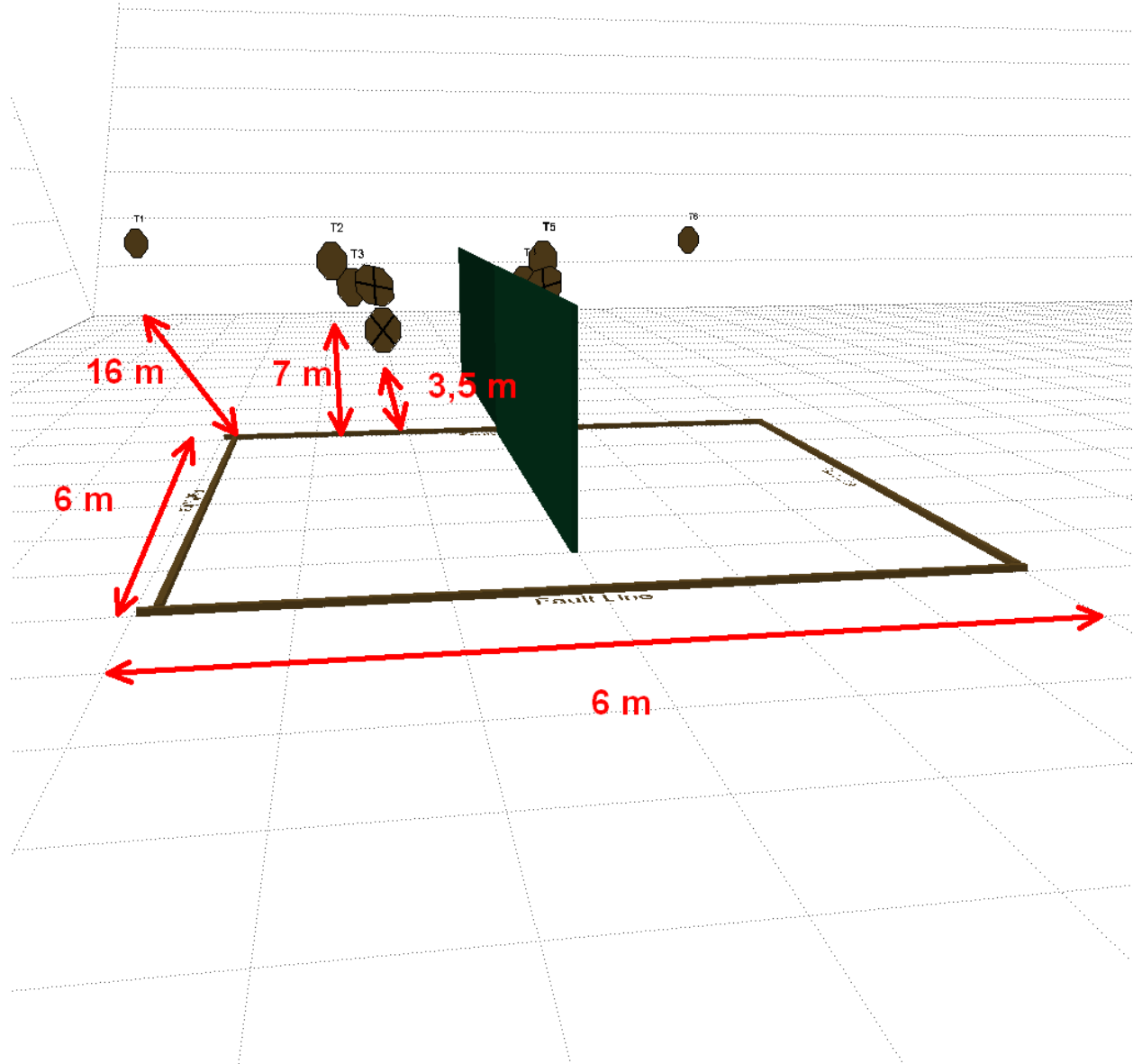

## Stage 9, Loppi 100 m, Ambikäpälän kosto 2014

Vähintään 8 laukausta

Lyhyt asema, 4 paperitaulua

### Toiminta

Äänimerkistä poimi ase vapaalla tyylillä ja ammu maaleja lähtöalueelta heikommalla kädellä ja/tai ammu maaleja viereiseltä alueelta vapaalla tyylillä.

### Lähtöasento

Seisten rennosti pöydän takana alueella A tai B, ase ladattuna alueen ja taulujen välisellä pöydällä.

